

KITO CF4
Manuell kjettingtalje
BRUKERVEILEDNING
REPARASJONSVEILEDNING
DELELISTER
GARANTI

OPPBEVAR DENNE BOKEN FOR FREMTIDIG BRUK

TA IKKE TALJEN I BRUK FØR DU HAR LEST HÅNDBOKEN

ADVARSEL: Feil bruk av kjettingtaljen kan være livsfarlig.
Det er viktig at du:

ALDRI løfter noe over eller i nærheten av mennesker.

ALDRI arbeider under eller i nærheten av hengende last

ALLTID bruker, inspiserer og vedlikeholder taljen i henhold til
Arbeidstilsynets og denne håndbokens forskrifter og instruksjer.

**Sikkerhetsinstruksene i håndboken inneholder
viktig informasjon slik at du kan bruke kjettingtaljen
på en sikker måte. Les og følg disse.**

INDUSTRIBEHOV^A

INNHOOLD

DEFINISJON

1. FØR BRUK

- 1.1 Generelt om sikkerhet
- 1.2 Sikkerhetsinstrukser

2. HOVEDDATA

3. BRUK

- 3.1 Sikkerhet
- 3.2 Bruk
- 3.3 Oppbevaring

4. KONTROLL

- 4.1 Generelt
- 4.2 Daglig kontroll
- 4.3 Periodisk kontroll

5. VEDLIKEHOLD

- 5.1 Smøring
- 5.2 Reparasjon, montering og justering

6. GARANTI

7. DELELISTE

DEFINISJON

ADVARSEL: Beskriver en mulig faresituasjon som kan bli livsfarlig dersom du ikke sørger for å unngå den.

1. FØR BRUK

1.1 Generelt om sikkerhet

Fare kan oppstå når tunge laster skal transporteres, spesielt dersom utstyret ikke blir brukt riktig eller er dårlig vedlikeholdt. For å unngå ulykker og alvorlige skader gjelder spesielle sikkerhetsregler for bruk, vedlikehold og kontroll av din nye KITO manuelle kjettingtalje.

Følger du disse enkle reglene reduseres faren for ulykker:

ADVARSEL: Feil bruk av kjettingtaljen kan være livsfarlig. For å unngå fare må du:

ALDRI bruke en talje til å løfte eller transportere personer.

ALDRI løfte eller transportere last over eller i nærheten av steder hvor personer oppholder seg.

ALDRI arbeide i nærheten av eller under hengende last.

ALDRI løfte mer enn taljen er beregnet for.

ALLTID gi beskjed til personer rundt deg når noe skal løftes.

ALLTID forsikre deg om at opphenget taljen er festet i er sterkt nok til å tåle taljens vekt og lasten som skal løftes.

ALLTID lese brukerveiledningen.

Husk at riktig oppstilling og løfteteknikk er brukerens ansvar. Vær sikker på at du har lest og forstått instruksene i denne håndboken før du tar taljen i bruk. Undersøk om det gjelder



spesielle sikkerhetsforskrifter for det arbeidsstedet du skal benytte taljen. Arbeidstilsynets forskrifter «Bestillingsnummer 291» inneholder nærmere bestemmelser om sertifisering og kontroll av løfteutstyr som du bør kjenne til.

På de følgende sidene finner du mer detaljert informasjon om sikker bruk. Ønsker du ytterligere informasjon kan du kontakte AS Industribehov eller din autoriserte Kito forhandler.

1.2 Sikkerhetsinstrukser

Hvis følgende sikkerhetsinstrukser ikke følges kan det resultere i alvorlig skade.

**ADVARSEL: FEIL bruk av kjettingtaljen kan medføre livsfare.
For å unngå dette må du:**

- ALLTID** forsikre deg om at du og andre går klar av lasten før du begynner løftet.
- ALLTID** bare la personell som er opplært i bruk og sikkerhet benytte taljen.
- ALLTID** bare bruke taljen hvis du er fysisk skikket til det.
- ALLTID** kontrollere taljen daglig før bruk slik som beskrevet i punkt 4.2 i denne håndboken.
- ALLTID** la autorisert personell inspisere taljen med jevne mellomrom, se punkt 4.3.
- ALLTID** forsikre deg om at kjettingen er lang nok for det aktuelle løftet.
- ALLTID** før bruk kontrollere at kroksperrene er tilstede, inntakte og at de fungerer som de skal, se punkt 4.3.
- ALLTID** forsikre deg om at kapasiteten som er oppgitt på taljens typeskilt er tilstrekkelig for å løfte lasten.
- ALLTID** forsikre deg om at lasten eller stroppen er huket riktig inn på kroken.
- ALLTID** unngå at lasten berører kjettingen.
- ALLTID** bruke to taljer som hver for seg har oppgitt kapasitet som er lik eller høyere enn lasten som skal løftes når du må benytte to taljer for å løfte en last. Dette gir tilstrekkelig sikkerhet i tilfelle lasten forskyver seg eller det oppstår feil på den ene taljen.

- ALLTID** kontrollere bremsen før bruk, se punkt 4.3.
- ALLTID** kontrollere at taljen ikke har løse eller manglende deler før du tar den i bruk
- ALLTID** smøre taljen regelmessig, se punkt 5.1.
- ALLTID** holde øye med lasten hele tiden mens du bruker taljen.
- ALLTID** sikre talje og last skikkelig etter bruk.
- ALLTID** konsultere AS Industribehov eller forhandleren din hvis du planlegger å bruke taljen i særlig støvete, fuktige, korrosive eller andre ekstreme omgivelser.
- ALLTID** kun å betjene taljen med håndkraft.

**ADVARSEL: FEIL bruk av kjettingtaljen kan medføre livsfare.
For å unngå dette må du:**

ALDRI bruke taljen til persontransport.

ALDRI føre hengende last over steder hvor det oppholder seg personer.

ALDRI arbeide i nærheten av eller under hengende last.

ALDRI bruke taljen hvis den er ødelagt eller fungerer dårlig.

ALDRI bruke en talje som er tatt ut av bruk for reparasjon eller skal skiftes ut.

ALDRI bruke taljen hvis krokspærren mangler eller er deformert.

ALDRI bruke taljen med mindre lasten er sentrert under taljen.

ALDRI skjøte en taljekjetting.

ALDRI bruke annet enn original KITO kjetting på taljen.

ALDRI bruke taljekjettingen som stropp.

ALDRI slå på kjetting eller krok for å få den huket på plass.

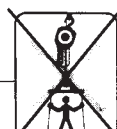

ALDRI bruke en vridd, sammenfiltret, ødelagt eller forstrukket lastkjetting.

ALDRI sette en hengende last i svingninger.

ALDRI la krokspissen bære lasten.

ALDRI la en last henge i taljen over lengre tid.

ALDRI la hengende last være uten tilsyn.

ALDRI la lastkjettingen gli over skarpe kanter.

ALDRI sveise eller skjære på hengende last.

ALDRI bruke taljen hvis kjettingen er rusten.

ALDRI løfte så høyt at kroken berører taljehuset.

ALDRI senke så langt at løsenden på kjettingen går helt ut.

ALDRI bruke taljen hvis kjettingen hopper, støyer, er skadet eller sitter fast.

ALDRI bruke taljen uten kjettingstopper på løsenden.

ALDRI kaste taljen så den utsettes for støt eller slag.

ALDRI bruke taljen dersom den mangler typeskilt eller varselskilt, eller hvis disse er uleselige.

ALDRI fjerne eller dekke over varselmerkene.

ALDRI bruke modifiserte eller deformerte kroker.

ALDRI bruke mekanisk kraft for å drive en manuell talje.

ALDRI bruke taljen i nærheten av åpen ild eller hvor den kan komme i berøring med varme gjenstander.

ALDRI bruke taljen ved temperaturer under -20°C eller over $+60^{\circ}\text{C}$.

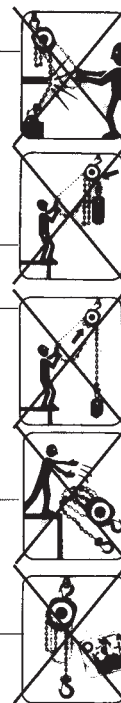
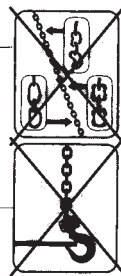

2. HOVEDDATA

Spesifikasjoner

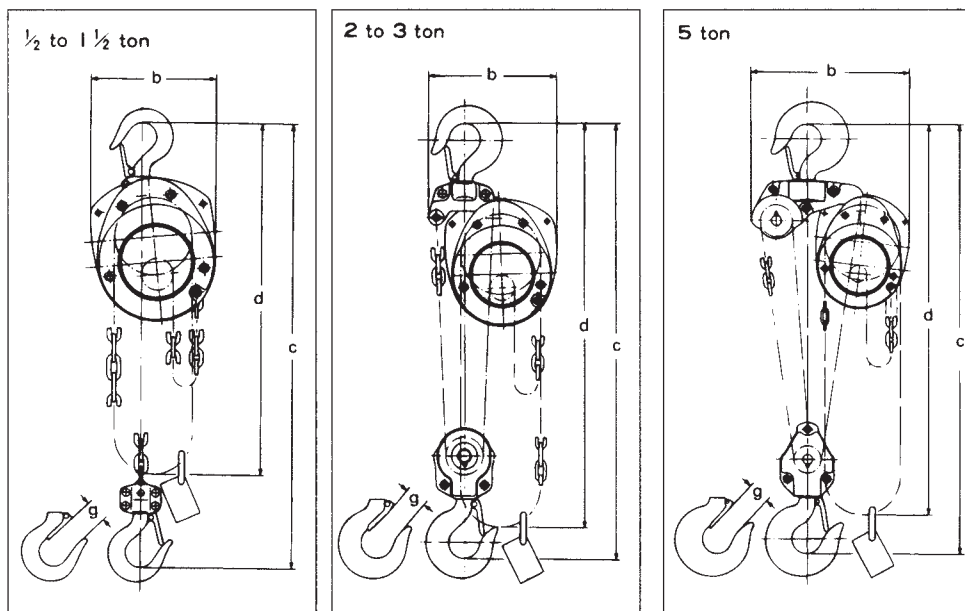

Modell	Kode	Nominell kapasitet (tonn)	Stand. løfte-høyde (m)	Minste krok-mål: C (mm)	Håndkraft ved full last (kg)	Dralengde for å løfte 1 m (m)	Prøve-last (kg)	Netto-vekt (kg)	Transpor-vekt (Ca.) (kg)	Lastkjetting dia. (mm) x ant. parter	Vekt i kg for 1 m. ekstra løftehøyde	b	d	g
CF4	CF005	1/2	2.5	325	30	19	750	10	11	5.0x1	1.5	150	2.5	27
CF4	CF010	1	2.5	370	36	31	1500	12	13	6.3x1	1.8	174	2.5	29
CF4	CF015	1 1/2	2.5	440	42	41	2360	17	18	7.1x1	2.1	203	2.5	34
CF4	CF020	2	3.0	510	40	63	3000	21	22	6.3x2	2.7	204	3.0	36
CF4	CF030	3	3.0	590	46	81	4750	28	30	7.1x2	3.2	240	3.0	42.5
CF4	CF050	5	3.0	620	46	134	6300	37	39	7.1x3	4.3	342	3.0	46.5

Løftehøyde kan leveres etter ønske. KITO kjetting er spesielt varmebehandlet og har spesielle dimensjoner, og det må kun benyttes original KITO kjetting på taljen. Forsøk **aldri** å forlenge kjettingen ved skjøting. KITO kan levere kjetting i ønsket lengde, enten ved bestilling eller ved senere ombygging hos AS Industribehov eller en autorisert forhandler.

3. BRUK

3.1 Sikkerhet

ADVARSEL: Feil bruk kan være livsfarlig. For å unngå dette må taljen kun betjenes med håndkraft. Hvis den betjenes med maskinell kraft kan den bli ødelagt eller få nedsatt styrke og levetid. Dette kan igjen føre til at taljen blir ødelagt og at lasten faller.

3.2 Bruk

1. Stå vendt mot taljens håndkjettinghjul.
2. Løft lasten ved å dra håndkjettingen med urviseren.
3. Dra håndkjettingen mot urviseren for å senke lasten.

MERK: Under normale forhold høres en klikkelyd fra taljen når last heves.

3.3 Oppbevaring

ADVARSEL: FEIL bruk av kjettingtaljen kan medføre livsfare. Unngå dette ved å:

ALLTID lagre taljen ubelastet.

ALLTID tørke av smuss og vann.

ALLTID holde kjettingen, krokbolten, kjettingbolten og kroksperrene smurt.

ALLTID henge taljen på et tørt sted.

ALLTID kontrollere taljen for uregelmessigheter før den tas i bruk etter lengre tids lagring, se punkt 4.3.

4. KONTROLL

4.1 Generelt

Vi skiller mellom to typer kontroll: Daglig kontroll utført av operatøren mens taljen er i bruk, og en mer grundig, periodisk kontroll utført av kvalifisert personell som har myndighet til ta taljen ut av bruk.

4.2 Daglig kontroll

Kontroller følgende punkter før hvert skift:

- (1) Kontroller at typeskiltet med taljens kapasitet er på plass og lesbart.
- (2) Kontroller at varselskilt og etikett er intakte.
- (3) Kontroller om det er synlige defekter eller unormale lyder som kan tyde på feil.
- (4) Kontroller at kroksperrene er på plass og i god stand.
- (5) Forsikre deg om at åpningene på topp- og lastkrokene ikke er for store, at de roterer fritt og at kroksperrene fungerer normalt.
- (6) Se etter slitasje og skader på krokene, og kontroller at ikke halsen eller krokene er bøyd.
- (7) Kontroller at kjettingen ikke er for rusten og at den er tilstrekkelig smurt.
- (8) Kontrollerer bremsen slik:
Når du står vendt mot håndkjettinghjulet skal det «klikke» i taljen når du drar håndkjettingen **med** urviseren, og **ikke** «klikke» når håndkjettingen går **mot** urviseren.
- (9) Kontroller smøring og smør om nødvendig. Se punkt 5.1.
- (10) Kontroller at kjettingen henger rett og ikke er vridd.
- (11) Kontroller om det mangler muttere eller om mutrene er løse. Kontroller også om det mangler låsesplinter. Reparer eventuelle mangler.

4.3 Periodisk kontroll

Periodisk kontroll utføres etter intervallene som er vist i tabellen nedenfor. Følg fremgangsmåten som er beskrevet.

Ved NORMAL bruk:

Kontroll hvert halvår

Ved HYPPIG bruk:

Kontroll hvert kvartal

Ved SVÆRT HYPPIG bruk:

Kontroll hver måned

Fremgangsmåte ved periodisk kontroll:

Tallene i parentes viser til nummer i delelisten.

Punkt	Kontrollmetoder	Kassasjonsgrense/ kriterium	Tiltak
Merking	Visuell kontroll.	<ul style="list-style-type: none"> Merkeskiltene er lesbare 	Fest merkeskiltet.
KROK [1,4,44,56,66,75] (Topp- og lastkrok) 1. Deformert/ vridd krokåpning	Måle avstanden «e» mellom de to merke- ne med skyvelære	<ul style="list-style-type: none"> Ingen deformasjon sammenlignet med ny krok. 	Bytt krok.
	Visuell kontroll.	Ingen synlig vridning tillates.	Bytt krok.
2. Slitasje	Mål «c» og «d» med skyvelære.	<ul style="list-style-type: none"> Målene skal ikke avvike mer enn 5% fra målene når tallet er ny. 	Bytt krok.

Tabell 1, Referansemål

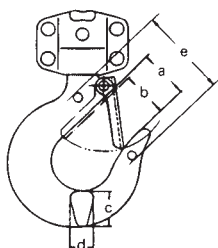

Type/ kapasitet (tonn)	a (mm) Normal	b (mm) Normal	c(mm)		d (mm)	
			Normal	Kassasjon	Normal	Kassasjon
1/2	31.0	27.0	17.0	16.2	12.1	11.5
1	34.0	29.0	21.8	20.7	16.0	15.2
1 1/2	37.5	34.0	26.5	25.2	19.5	18.5
2	40.0	36.0	30.0	28.5	21.8	20.7
3	46.0	42.5	37.5	35.6	27.2	25.8
5	50.0	46.5	47.5	45.1	34.5	32.8

Punkt	Kontrollmetoder	Kassasjonsgrense/ kriterium	Tiltak
3. Krok-skader	Visuell kontroll.	<ul style="list-style-type: none"> • Store skader tillates ikke. 	Bytt krok.
4. Krokbevegelse	Drei kroken.	<ul style="list-style-type: none"> • Skal gå jevnt. 	Bytt krok.
5. Krokfester ødelagt	Visuell kontroll.	<ul style="list-style-type: none"> • Ingen slakk eller manglende nagler, muttere eller bolter. 	Bytt deler.
6. Kabularhjulet i krok-blokken roterer fritt [55,61,70]	Hold lastkjettingen med begge hender og la kabularen rotere ved å bevege kjettingen opp og ned.	<ul style="list-style-type: none"> • Må gå lett og jevnt. 	Reparerer.
7. Krokspørre [2,6,45,57,67,76]	Visuell kontroll.	<ul style="list-style-type: none"> • Riktig plassert og jevn bevegelse. 	Bytt spørre eller krok.
LASTKJETTING [42]			
1. Slitasje	Mål med skyvelære.	<ul style="list-style-type: none"> • Mål innvendig lengde av 5 kjettingledd og kontroller at maks. lengde ikke overskrider verdien vist i tabell 2. 	Bytt kjetting.

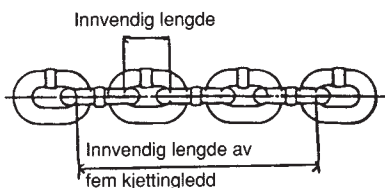

Tabell 2

Type/kapasitet (tonn)	Innvendig lengde av fem kjettingledd	Kassasjonsgrense
1/2	75.5	77.7
1, 2	95.5	98.3
1 1/2, 3, 5	106.0	109.1

2. Rust, skader, deformasjoner

Visuell kontroll.

- Ingen tydelig rust (Smør om nødvendig)
- Ikke tvinn på kjetting eller farlige sprekker.

Fjern rust.

Bytt lastkjettingen.

Punkt	Kontrollmetode	Kassasjongsgrænse / kriterium	Tiltak
KROKOPPHENG (Topp [1,44,66] Last [4,56,75]) Forbindelsen mellom øvre/nedre fester med krokbolt [3] og kjettingbolt [7,46]	Mål bolthullenes diameter i to retninger vinkelrett på hverandre.	<ul style="list-style-type: none"> Ingen deformasjon tillatt. Hvis målene avviker mer enn 0,5mm er hullet deformert. 	Bytt delen.
FUNKSJON 1.Løfting og senking 2. Brems	Løft og senk en lett last.	<ul style="list-style-type: none"> Ingen spesielle vanskeligheter med å løfte og senke. Kontroller at ingen av problemene nevnt nedenfor oppstår under løfting og senking: <ul style="list-style-type: none"> – Umulig å løfte. – Lasten raser ut når håndkjettingen slipper. – Lasten raser ut under senking – Lasten siger 	Reparer og utfør service. Reparer og utfør service.

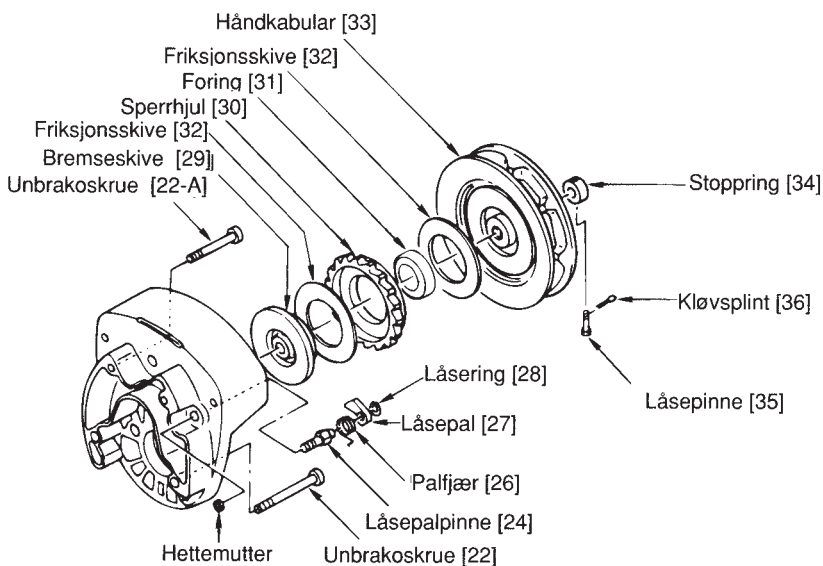

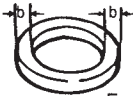
Punkt	Kontrollmetode	Kassasjonsgrense / kriterium	Tiltak
BREMS (Innvendig mekanisme)	Reparer og kontroller.		
1.Sprekker i bremse- delenes overflater [31,31-A,32]	Visuell kontroll.	<ul style="list-style-type: none"> Kontroller for skader som skyldes skraping, slag eller støt. 	Bytt delen.
2.Sprekker i bremses- kivens overflate [29]	Visuell kontroll.	<ul style="list-style-type: none"> Kontroller for skader som skyldes skraping, slag eller støt. 	Bytt delen.
3.Slitasje på friksjons- skiven [32]	Mål med skyvelær.	<ul style="list-style-type: none"> Friksjonsskiven skal ha jevn tykkelse og ikke ha større slitasje enn 0,5 mm. Se figur. For alle modeller: Normal tykkelse: 3 mm Kassasjonsgrense: 2,5 mm 	Bytt delen.
 <p>Friksjonsskive [32] Kassasjonstilstand</p>			
4. Friksjonsskivens [32] planhet	Bruk linjal for å kontrollere klaringen.	<ul style="list-style-type: none"> Klaringen skal være jevn. Skiven skal ikke være tykkere i sentrum enn på kanten. 	Bytt delen.
5.Foring [31]; slitasje og smøring	Kontroller bredden (b) med skyvelær og at foringen er smurt.	<ul style="list-style-type: none"> Bredden (b) skal være lik og foringen smurt med olje. Se tabell 3. 	Bytt delen.
 <p>Foring [31] b: Bredden</p>			
6. Sperrhjul [30]; slitasje og rust	Visuell kontroll.	<ul style="list-style-type: none"> Tannslitasje mindre enn 1,5 mm. Ingen rust. 	Bytt delen.

Tabell 3

Type (kapasitet i tonn)	Normal bredde: b (mm)	Kassasjonsgrense (mm)
1/2	3	2
1, 1 1/2, 2, 3, 5	4	3

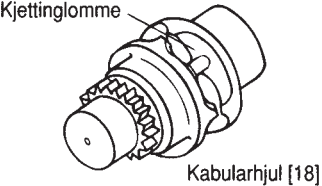
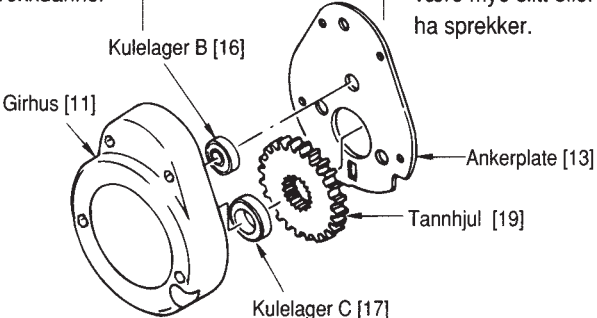
Punkt	Kontrollmetode	Kassasjongsgrænse/ kriterium	Tiltak
GIRHUS 1. Kabularhjul [18]; slitasje og deformasjon. 	Visuell kontroll.	<ul style="list-style-type: none"> Ingen stor slitasje og ingen deformasjon eller grader på kjettinglommene i kabularhjulet tillates. 	Bytt delen.
2. Tannhjul [19]; slitasje og sprekkdannelse 	Visuell kontroll.	<ul style="list-style-type: none"> Tennene skal ikke være mye slitt eller ha sprekker. 	Bytt delen.
3. Håndkabular [33]; slitasje og deformasjon ANKERPLATE [13] 1. Sprekkdannelse i platen DIVERSE 1. Slitasje på kjettingstyringen [20] 2. Sprekk i styrerullen [20-A] 3. Deformert utskraper [21]	Visuell kontroll.	<ul style="list-style-type: none"> Ikke stor slitasje eller deformasjon på overflaten av håndkjettinglommene Drei hjulet og kontroller at det ikke berører dekslet. 	Bytt delen. Bytt delen.
ANKERPLATE [13] 1. Sprekkdannelse i platen	Visuell kontroll.	<ul style="list-style-type: none"> Ingen sprekkdannelse eller brister. 	Bytt delen.
DIVERSE 1. Slitasje på kjettingstyringen [20]	Visuell kontroll.	<ul style="list-style-type: none"> Ingen stor slitasje eller skader er tillatt. 	Bytt delen.
2. Sprekk i styrerullen [20-A]	Visuell kontroll.	<ul style="list-style-type: none"> Skal rotere lett. Ingen stor deformasjon. 	Bytt delen.
3. Deformert utskraper [21]	Visuell kontroll.	<ul style="list-style-type: none"> Ingen stor deformasjon eller skade på utskrapertuppen er tillatt. 	Bytt delen.

5. VEDLIKEHOLD

ADVARSEL: **Bruk av kjettingtaljer som ikke fungerer normalt kan medføre fare for liv og helse.**

Sørg derfor for at det:

- **ALDRI blir utført vedlikehold på taljer som har last hengende**
- **taljer som er under reparasjon tydelig merkes med skilt om at den ikke må brukes**
- **bare er kvalifisert personell som utfører vedlikehold**
- **etter vedlikehold utføres prøveløft i henhold til Arbeidstilsynets forskrifter**

5.1 Smøring

5.1.1 Smøring av tannhjul

Fjern girhuset (11) som beskrevet under 5.2 Reparasjon.

Rengjør for gammelt fett og legg på nytt standard fett* ved hver årlig kontroll.

Temperaturområde for standardfett er -20°C til +60°C.

Hvis taljen benyttes ved temperaturer lavere enn -20°C eller høyere enn +60°C må du kontakte AS Industribehov eller forhandleren, da noen av delene må skiftes.

*Castrol APS 2 eller tilsvarende.

5.1.2 Lastkjetting

ADVARSEL: **FEIL bruk av kjettingtaljen kan være livsfarlig.**
For å unngå dette må du:

ALLTID smøre lastkjettingen ukentlig eller oftere, avhengig av hvor mye taljen brukes.

ALLTID smøre oftere enn normalt i korrosive omgivelser.*

ALLTID bruke smøreolje som tilfredsstillende ISO VG46 eller 68.

ALLTID rengjøre kjettingen med et syrefritt rengjøringsmiddel for å fjerne rust eller slitende partikler.
Etter at kjettingen er rengjort må den smøres.

ALLTID påse at alle ledd i kjettingen er smurt, og påføre ny smøring over det eksisterende laget.

Mangelfullt vedlikehold, rengjøring og smøring av lastkjettingen opphever garantien.

*KITO kan også levere en kjetting som er motstandsdyktig mot rust. Rådfør deg med AS Industribehov eller din forhandler om egenskapene til KITOs forskjellige kjettingtyper.

5.2 Reparasjon, montering og justering

5.2.1 Reparasjon

Tall i parentes viser til numrene i delelisten.

Reparasjon	Kommentarer
1. Legg taljen med dekslet vendt opp.	
2. Løsne tre skruer [38] (med fjærskiver [39]) som fester dekslet [37] over hjulet.	
3. Fjern dekslet [37] fra bremsehuset [10].	
4. Sett et ledd på håndkjettingen [43] inn i sporet på håndhjulet [33] og drei håndhjulet mot urviseren for å demontere håndkjettingen.	Drei håndhjulet til sporet i hjulet peker mot høyre.
5. Trekk kløvsplinten [36] ut av låsepinnen [35] og fjern låsepinnen og stoppringen [34] fra pinjongen [14].	
6. Fjern håndkabalaren [33] fra pinjongen [14] ved å dreie håndkabalaren mot urviseren.	Hvis håndkabalaren går for tregt til at den kan dreies for hånd legger du håndkjettingen på kabalaren igjen og trekker den hardt nedover. Dette løsner bremsen
7. Fjern de to friksjonsskivene [32], sperrhjulet [30] og foringen [31] fra bremseskiven [29].	
8. Skru bremseskiven [29] ut av pinjongen [14] ved å dreie den mot urviseren idet du holder enden av pinjongen med fingrene.	

Reparasjon	Kommentarer
9. Fjern låseringen [28] fra låsepalpinnen [24] (på bremsehuset[10]) og fjern deretter låsepalen [27] og palefjæren [26].	
10. Skru ut låsepalpinnen [24].	Låsepalpinnen er festet med hettemutteren [25].
11. Skru ut de fire unbrakoskruene [22,22-A] som forbinder bremsehuset [10] og girhuset [11].	De fire unbrakoskruene er festet med hettemuttere [23] på girhussiden.
12. Skill bremsehus og girhus	
13. Demonter kulelager A [15] og C [17-A] fra bremsehuset[10].	Demonter lagrene ved å slå lett med en gummiklubbe e.l. fra bremsesiden.
14. Fjern toppkrok [1] og krokbolt [3] fra girhus [11].	
15. Fjern pinjong [14], kjettingstyring [20] (eller styreruller [20-A]), utskraper [21], stoppbolt [40] og lastkjetting [42].	
16. Fjern ankerplaten [13].	
17. Demonter kabularhjulet [18] fra tannhjulet [19].	
18. Ta ut pinjongen [19].	
19. Skru låseskruen [41] ut av girhuset [11].	
20. Trekk kløvsplinten [9] ut av kronmutteren [8] og fjern mutteren og kjettingbolten [7] fra lastkroken [4].	

5.2.2 Montering og justering

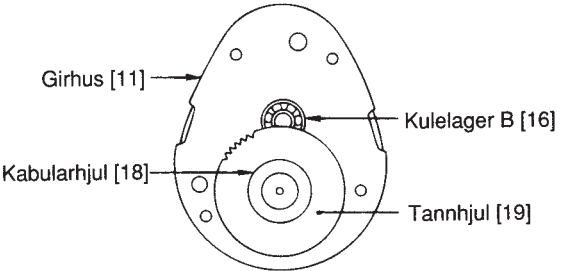
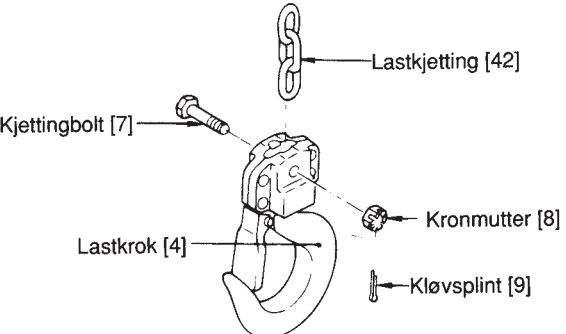
Montering	Kommentarer
<ol style="list-style-type: none">1. Tørk gammelt fett ut av girhuset [11] og ankerplaten [13].2. Legg nytt fett på kulelageret B [16] og C [17] i girhuset [11].3. Monter kabularhjulet [18] på tannhjulet [19] og sett dem sammenmontert på kulelageret C [17].	
 <p>The diagram shows a cross-section of the gearbox housing [11]. Inside, there are two bearings: Kulelager B [16] and Kulelager C [17]. A gear is mounted on Kulelager C, labeled as Tannhjul [19]. Another gear, labeled as Kabularhjul [18], is shown being mounted onto the Tannhjul [19].</p>	
<ol style="list-style-type: none">4. Legg nytt fett på tannhjulet [19].5. Før ankerplaten [13] på plass i girhuset [11].6. Før enden av lastkjettingen [42] inn i lastkroken [4] og fest den med kjettingbolt [7], kronmutter [8] og lås med kløvsplinten [9].	<p>! ADVARSEL Bøy kløvsplinten godt.</p>
 <p>The diagram shows a hook labeled Lastkrok [4]. A chain link labeled Lastkjetting [42] is being inserted into the hook. A chain pin labeled Kjettingbolt [7] is used to secure the chain link. A lock nut labeled Kronmutter [8] is used to secure the chain pin. A wedge pin labeled Kløvsplint [9] is used to lock the chain pin in place.</p>	

Montering

Kommentarer

7. Legg lastkjettingen [42] rundt kabularhjulet [18] slik at lastkroken kommer til høyre og løsenden med endeledet rett under kabularhjulet på den andre siden.

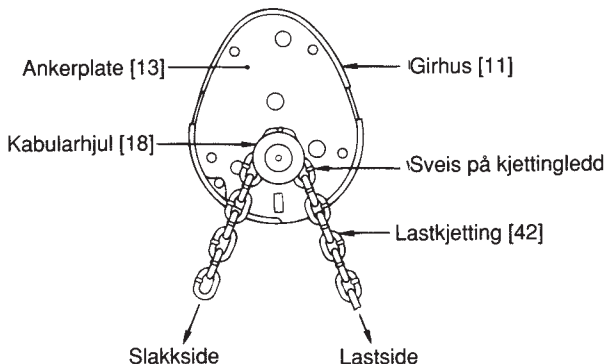

! ADVARSEL
Pass på at sveisen på kjettingleddene vender ut.

8. Legg kjettingstyringen [20] (eller for 1/2 ton modeller styrerullene [20-A]) på ankerplaten [13].

9. Sett kjettingutskraperen [21] på plass i ankerplaten [13].

10. Sett pinjongen [14] inn i ankerplaten [13] fra girnsiden.

11. Sett krokbolten [3] på plass i ankerplaten [13] og legg toppkroken [1] på krokbolten.

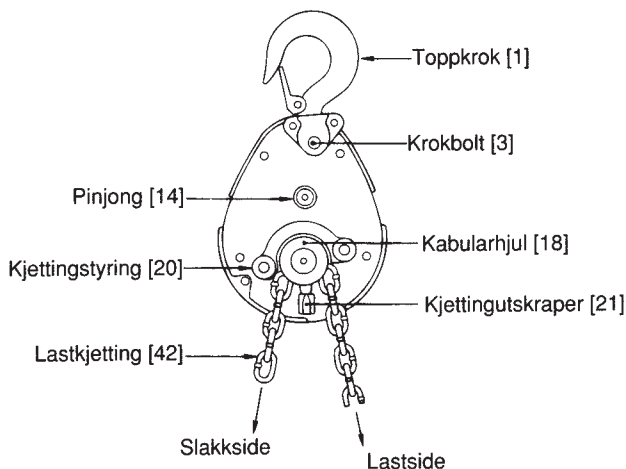

! ADVARSEL
Pass på at kjettingstyringen [20] kommer riktig på plass i hullene i ankerplaten [13].

Montering

Kommentarer

12. Smør kulelager A [15] med fett og monter det i bremsehuset [10].

13. Før bremsehuset [10] med kulelagrene [15,17-A] vendt ned på girhuset [11].

14. Skru de fire unbrakoskruene [22,22-A] inn i bremsehuset [10] og snu hele huset på siden. Fest deretter boltene med hettemutterne [23].

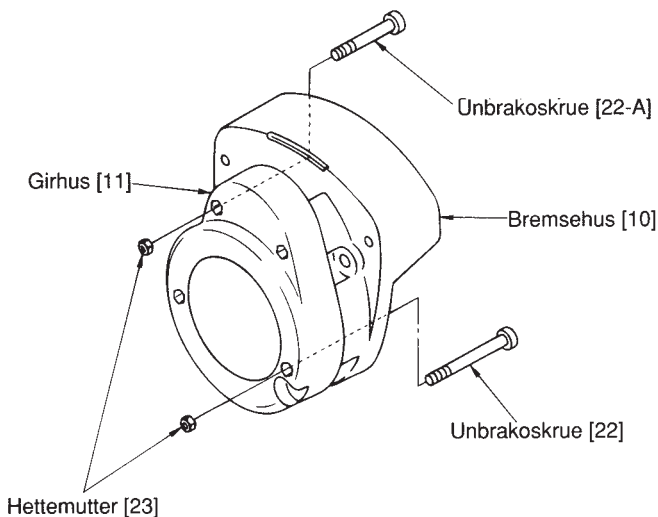

15. Monter låsepalen [24] i bremsehuset [10] og fest den med hettemutteren [25].

16. Smør låsepalpinnen [24] med olje, og sett på henholdsvis palfjær [26] og låsepal [27]. Fest låsepalen med låseringen [28].

! ADVARSEL

Forsikre deg om at alle deler kommer riktig på plass mellom bremsehus [10] og ankerplate [13].

! ADVARSEL

Sett korte skruer [22-A] inn i de øvre hullene og lange skruer [22] i de nedre hullene.

! ADVARSEL

Forsikre deg om at palfjæren er festet til låsepalen og at låseringen sitter helt nede i sporet på låsepalpinnen.

17. Monter bremseskiven [29] på pinjongen [14].

18. Rengjør bremseskiven [29], friksjonsskivene [32] og begge sidene av sperrhjulet [30] og kontroller at foringen [31] er rikelig smurt med olje innvendig. Plasser deretter friksjonsskive, foringen, sperrhjulet (idet låsepalen [27] dreies mot urviseren) og friksjonsskive på bremseskiven. (Forsikre deg om at låsepalen går riktig i inngrep med sperrhjulet).

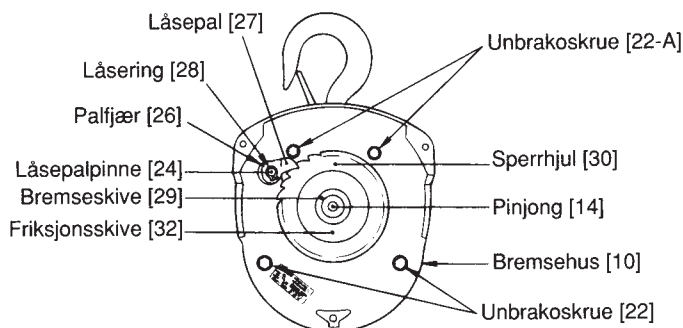

19. Rengjør håndhjulet [33] og smør gjengene med olje. Skru det helt inn på pinjongen [14].

20. Plasser stoppringen [34] på pinjongen [14], sett inn låsepinne [35] og sikre den med kløvsplint [36].

! ADVARSEL

Bremsen er et «tørrsystem», og skal **ikke** smøres. Rengjør bremsen grundig for all olje og smuss. Tennene på sperrhjulet skal peke mot låsepallen.

Hvis foringen ikke har olje innvendig, må den legges i olje i et døgn. Installer den uten å tørke av oljen. Påse at låsepallen går riktig i inngrep med skrallehjulet.

! ADVARSEL

Husk å bøye kløvsplinten etter at den er montert.

21. Vend sporet på håndhjulet mot venstre. Sett et ledd i håndkjettingen [43] inn i sporet på håndhjulet [33] og skjær inn håndkjettingen ved å dreie håndhjulet med urviseren.

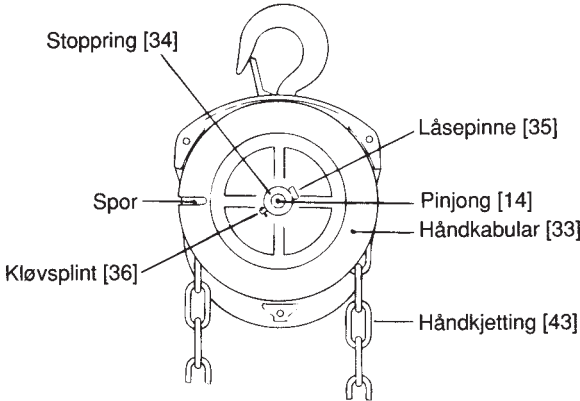

22. Legg deksel [37] på bremsehuset [10] og fest med sekskantskruene 38. Husk fjærskivene [39].

23. Legg taljen med girhuset [11] vendt opp. Legg slakkenden på lastkjettingen mellom bremsehus [10] og girhus [11]. Monter deretter stoppbolten [40], og skru låseskruen [41] inn i girhuset.

! ADVARSEL
Forsikre deg om at lastkjettingen ikke er vridd.

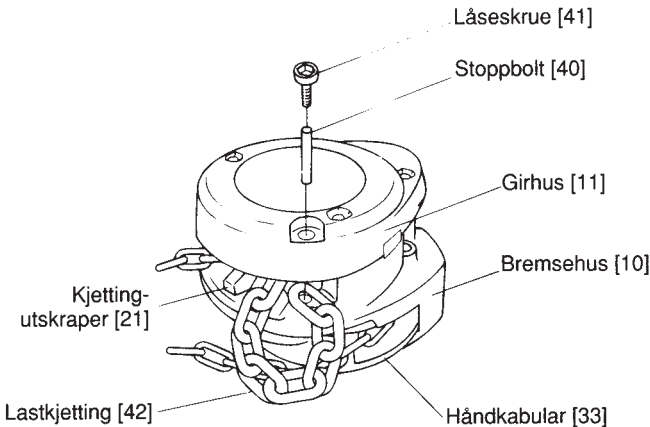

6. GARANTI

AS Industribehov (IB) gir følgende garanti til opprinnelig kjøper (Kjøper) av nye produkter produsert av Kito (Kito's produkter).

1. IB garanterer at Kito's produkter er feilfrie m.h.t. utførelse og materialer når de leveres til kjøper. IB reparerer eller erstatter etter eget valg alle deler eller enheter som er bevist å ha defekter, forutsatt at krav om erstatning under denne garantien skjer skriftlig og umiddelbart etter at man har oppdaget defektene. Det forutsettes at defekte deler eller enheter oppbevares for kontroll av IB eller autorisert serviceverksted på anmodning.
2. IB's ansvar begrenser seg til reparasjon eller utskifting som nevnt under pkt. (1) over.
3. Denne garantien gjelder kun hvis installasjon, vedlikehold og bruk av Kito's produkter er i samsvar med instruksene i denne brukerveiledningen. Garantien gjelder ikke produkter som har vært gjenstand for feil installasjon, feil bruk eller manglende vedlikehold.
4. IB er ikke ansvarlig for tap eller skade som skyldes feilaktig transport og lagring eller slitasje etter normal bruk.
5. Garantien gjelder ikke produkter som er montert med eller reparert med uoriginale eller modifiserte deler.

7. Deleliste

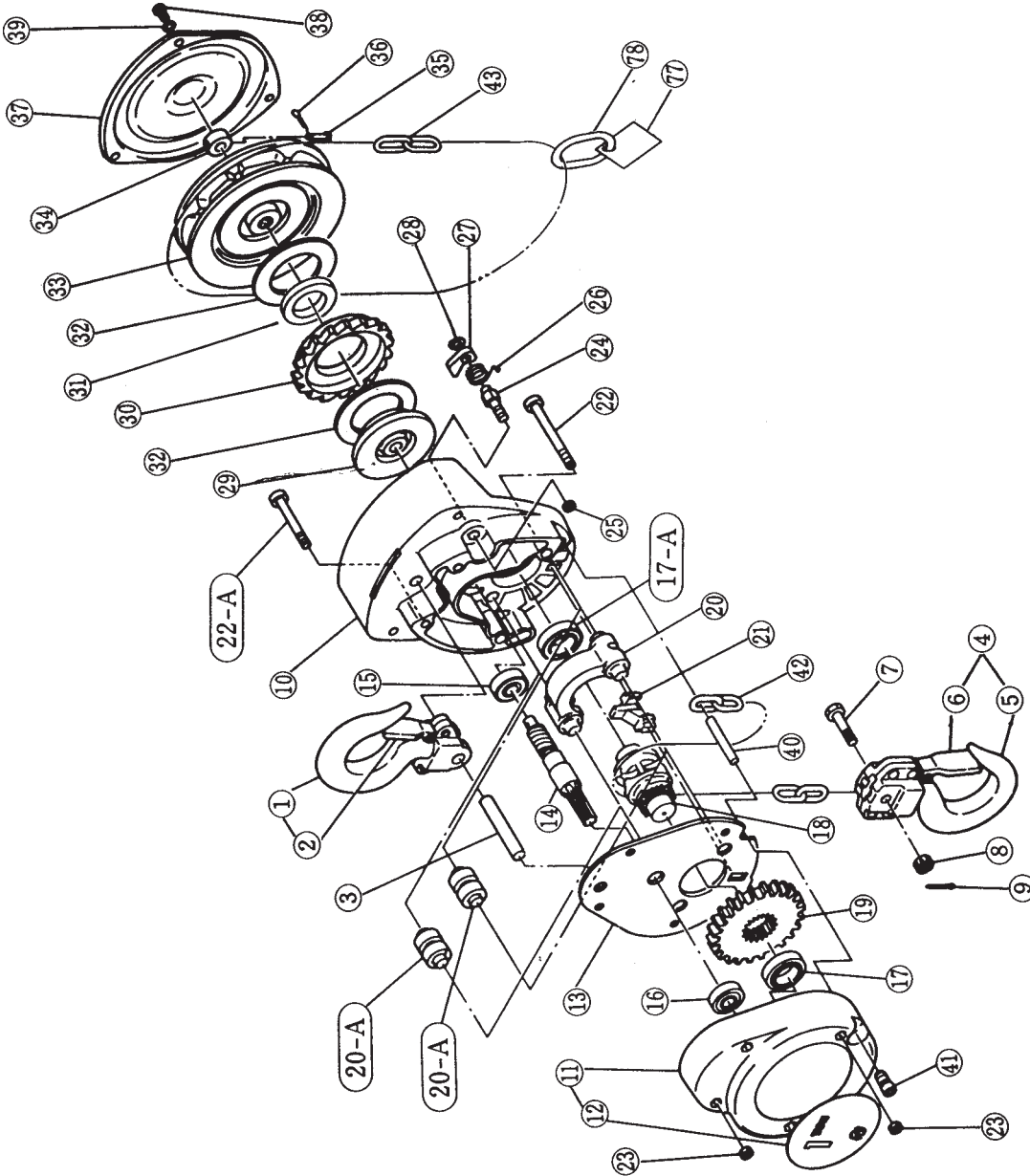

Deler for taljer med
2, 3 og 5 tons kapacitet

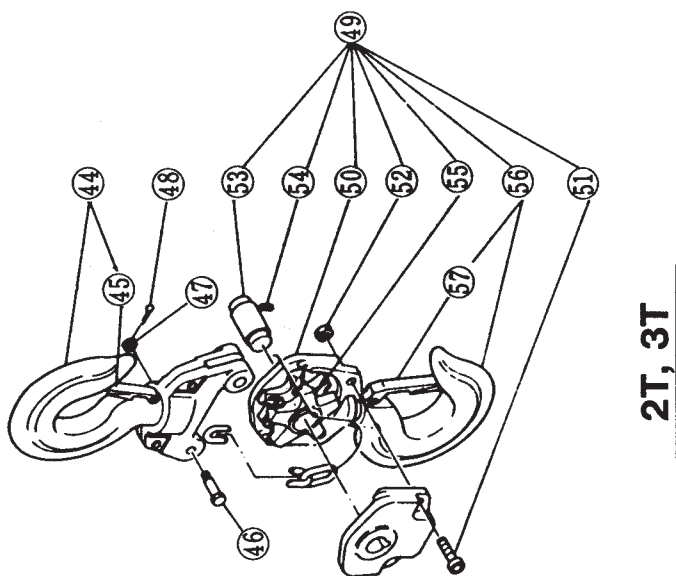
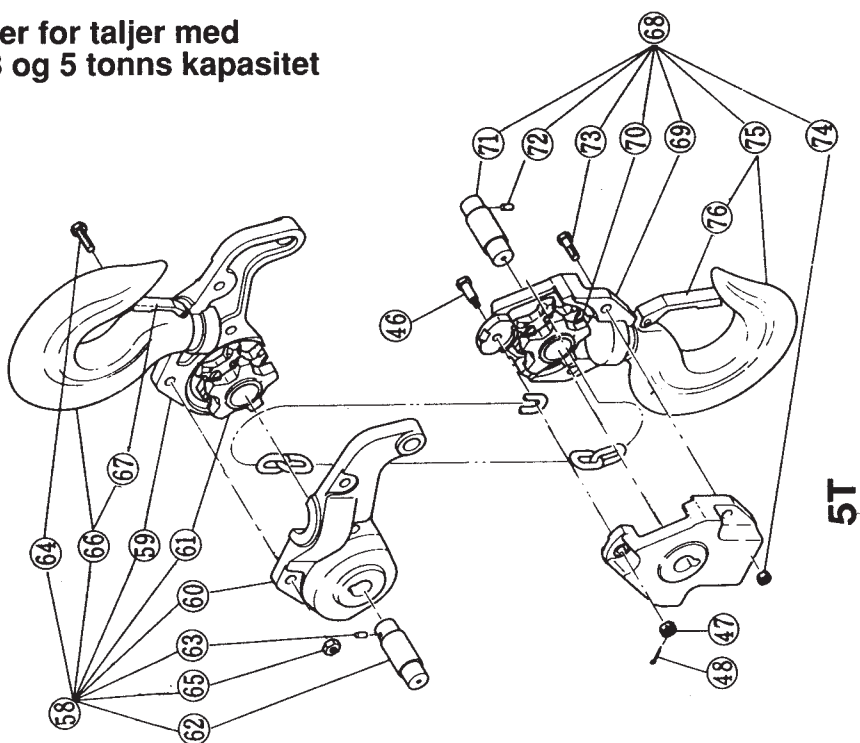

Fig. nr.	Del nr.	Delens navn	Ant	Kapabilitetkode					
				005	010	020	015	030	050
1	CF-001	Toppkrok komplett	1			–		–	–
2	M2-070	Kroksperre, topp	1			–		–	–
3	CF-163	Krokbolt	1			–		–	–
4	CF-021A	Lastkrok komplett	1			–		–	–
5	CF-021	Lastkrok	1			–		–	–
6	CF-071	Kroksperre, last	1			–		–	–
7	M3-041	Kjettingbolt	1						
8	M2-049	Kronmutter	1			–		–	–
9	CF-096	Saksespilint	1			–		–	–
10	CF-101	Bremsehus	1						
11	CF-102	Girhus	1						
12	CF-801	Merkeskilt	1						
13	CF-105	Ankerplate	1						
14	CF-111AF	Pinjong	1						
15	CF-120	Kulelager A	1						
16	CF-130	Kulelager B	1						
17	CF-140	Kulelager C	1						
17A	CF-141	Kulelager D	1						
* 18	CF-116	Kabularhjul	1						
19	CF-114	Tannhjul	1						
20	CF-178	Kjettingstyring	1	–					
20A	CF-178	Styrerull	2						
21	CF-162	Kjettingutskraper	1						
22	CF-185	Unbrakoskrue	2						
22A	CF-186	Unbrakoskrue	2						
23	CF-184	Hettemutter	4						
24	CF-156	Låsepalpinne	1						
25	CF-160	Hettemutter	1						
26	CF-158	Palfjær	1						
27	CF-155	Låsepal	1						
28	CF-157	Låsering	1						
29	CF-153AF	Bremsekive	1						
30	CF-152AF	Sperrhjul	1						
31	CF-154AF	Foring	1						
32	CF-150AF	Friksjonsskive	2						
33	CF-115AF	Håndkabular	1						

Fig. nr.	Del nr.	Delens navn	Ant	Kapasitetskode						
				005	010	020	015	030	050	
34	CF-159	Stoppring	1							
35	M2-167	Låsepinne	1							
36	CF-182	Saksespilint	1							
37	CF-171	Deksel	1							
38	CF-187	Sekskantskrue	3							
39	CF-188	Fjærskive	3							
40	CF-164	Stoppbolt	1							
41	CF-181	Låseskive	1							
42	CF-841	Lastkjetting	1							
43	CF-842	Håndkjetting	1							
Deler for 2 og 3 tonns kapasitet										
44	CF-001	Toppkrok komplett	1	-	-		-			
45	M2-071	Krokspærre, topp	1	-	-		-			
46	ES-041	Kjettingbolt	1	-	-		-			
47	M2-049	Kronmutter	1	-	-		-			
48	CF-085	Saksespilint	1	-	-		-			
49	CF-021A	Lastkrok komplett	1	-	-		-			
57	CF-031	Krokspærre, last	2	-	-		-			
Deler for 5 tonns kapasitet										
58	CF-001A	Toppkrok komplett	1	-	-		-			
66	CF-001	Toppkrok	1	-	-	-	-	-		
67	M2-071	Krokspærre, topp	1	-	-		-			
68	CF-021A	Lastkrok komplett	1	-	-		-			
69	CF-031	Lastkrok	1	-	-		-			
76	M2-071	Krokspærre, last	1	-	-		-			

Fotnoter:

- * Kabularhjul for 5 tonn kapasitet leveres komplett med tannhjul.
- Deler merket «AF» passer kun på modell CF4. Bruk samme delnummer uten «AF» dersom delen er til en CF3 modell.
- CF-154AF foring passer kun på CF4 modell.
- Deler der fig. nr. er merket med inngår i komplett del nevnt over.
- i rubrikken under kapasitetskoden betyr at delen ikke forekommer på disse kapasitetene.

Forhandler:

Produsent:



KITO CORP
Yaesuguchi Kaikan Bldg.
1-7-20 Yaesu, Chou-ku,
Tokyo, Japan



Importør:

INDUSTRIBEHOV AS

Postboks 19, Alnabru
0614 Oslo
Tlf. 23 14 12 00
Fax 23 14 12 01