

Yale®



Løftekløpe

Modell THK

Kapasitet 1500-3000 kg

THK løftekløpe er konstruert for horisontal løfting av stålplater. Denne kløpen er godt egnet for tynne plater som bøyer seg lett.

THK platekløpene brukes i kombinasjon med ett 2-part kjettingskrev. WLL er oppgitt i par.

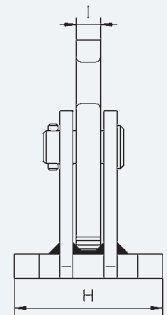

Art. nr.	Type	WLL tonn	Vekt kg pr. stk.	Mål i mm								
				A	B	C	D	E	F	G	H	I
13201001	THK 0,75	0,75	1,7	25	72	118	81	20	161	12	86	12
13201002	THK 1,5	1,5	3,2	36	80	135	102	25	198	15	102	15
13201003	THK 3,0	3	5,7	38	93	168	119	30	227	20	110	20
13201004	THK 4,5	4,5	8,4	48	103	183	140	30	238	25	122	20
13201005	THK 6,0	6	11,6	63	124	214	176	35	284	30	110	20
13201006	THK 9,0	9	17,9	65	113	223	188	40	317	35	148	20

* Pr. par. Må ikke overstige en arbeidsvinkel på 60 grader.

Platepakkøløfter

Modell BVH

Kapasitet 500-7500 kg

BVH platepakkøløftere blir brukt parvis med enten kjetting- eller wireredskap. Krokene har en overflate med riller som gir økt friksjon mot lasten.

Løfteteknisk info: Arbeidsvinkel 30-45 grader.

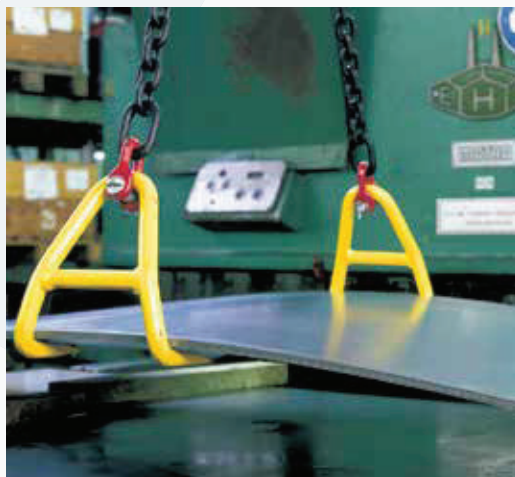
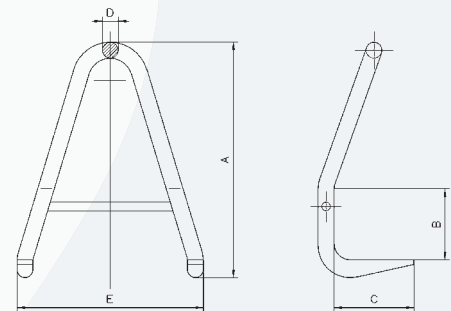
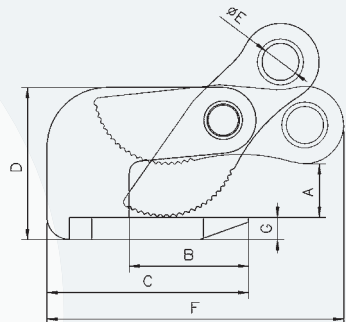

Art. nr.	Type	WLL* tonn	Vekt kg pr. stk.	Mål i mm				
				A	B	C	D	E
13201007	BVH 0,5	0,5	1,2	180	50	80	18	150
13201008	BVH 1,12	1,12	1,4	210	60	95	20	170
13201009	BVH 1,5	1,5	2,4	240	70	105	22	200
13201010	BVH 2,0	2	3,9	280	80	115	26	220
13201011	BVH 2,5	2,5	8,2	340	100	120	32	270
13201012	BVH 3,2	3,2	8,3	400	120	140	32	320
13201013	BVH 4,0	4	13,6	530	160	180	36	420
13201014	BVH 5,0	5	21,0	660	200	210	40	520
13201015	BVH 6,0	6	39,0	800	250	250	50	640
13201016	BVH 7,5	7,5	60,0	980	300	300	60	760

* WLL pr. enhet